

MATERIA: DIBUJO TÉCNICO II

INSTRUCCIONES GENERALES Y CALIFICACIÓN

El alumno deberá escoger **una** de las dos opciones propuestas y responder gráficamente a las cuestiones de la opción elegida. Los ejercicios **se deben delinear a lápiz**, debiendo dejarse todas las construcciones que sean necesarias. La explicación razonada (justificando las construcciones) deberá realizarse, cuando se pida, junto a la resolución gráfica.

CALIFICACIÓN: Valoración de los ejercicios: 3, 2, 2 y 3 puntos. TIEMPO: 90 minutos.

OPCIÓN A

A1.- Representar la estructura de barras indicada en el croquis adjunto, de modo que **AD** sea horizontal como se muestra en el mismo, siendo las dimensiones **AB = AC = BD = 60** y **C** el punto medio de **BD**. Expóngase razonadamente el fundamento empleado para la construcción.

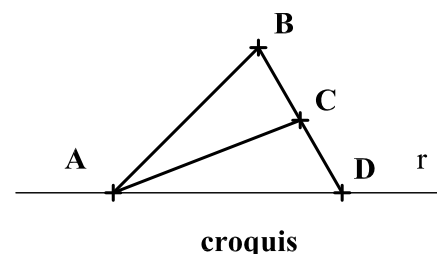

A2.- Determinar los puntos de intersección de la recta **r** y el prisma dados. Diferenciar partes vistas y ocultas de la recta.

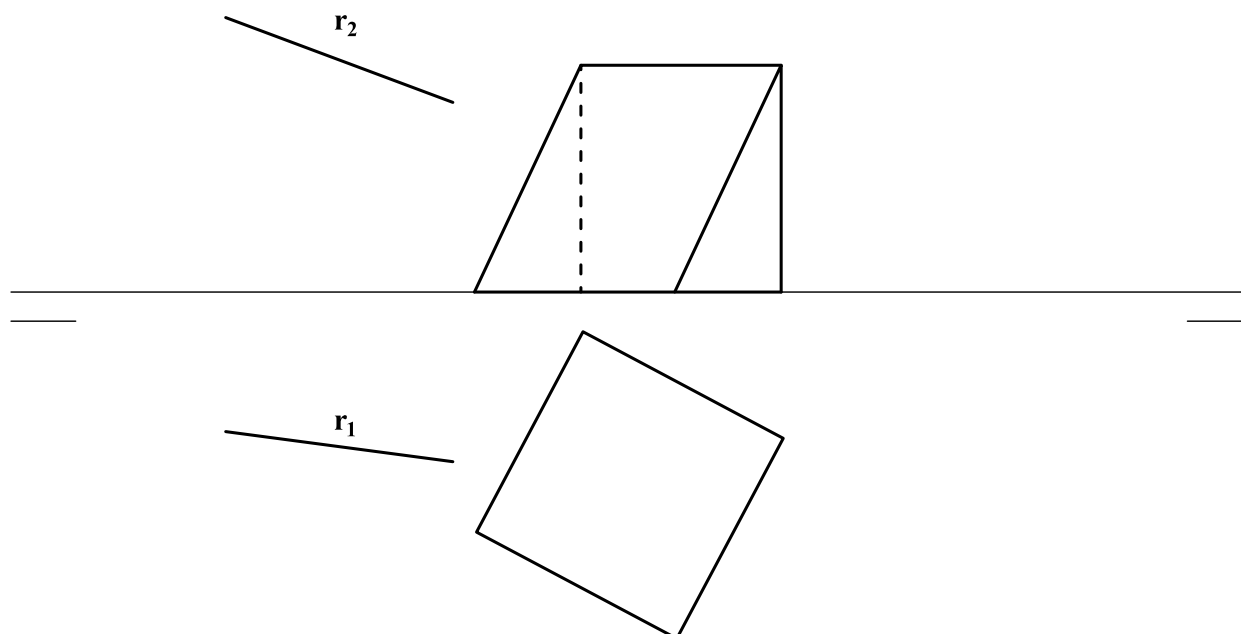

A3.- Representar la vista lateral y la perspectiva caballera ($Cy = \frac{3}{4}$) de la pieza dada, indicando únicamente las aristas vistas.

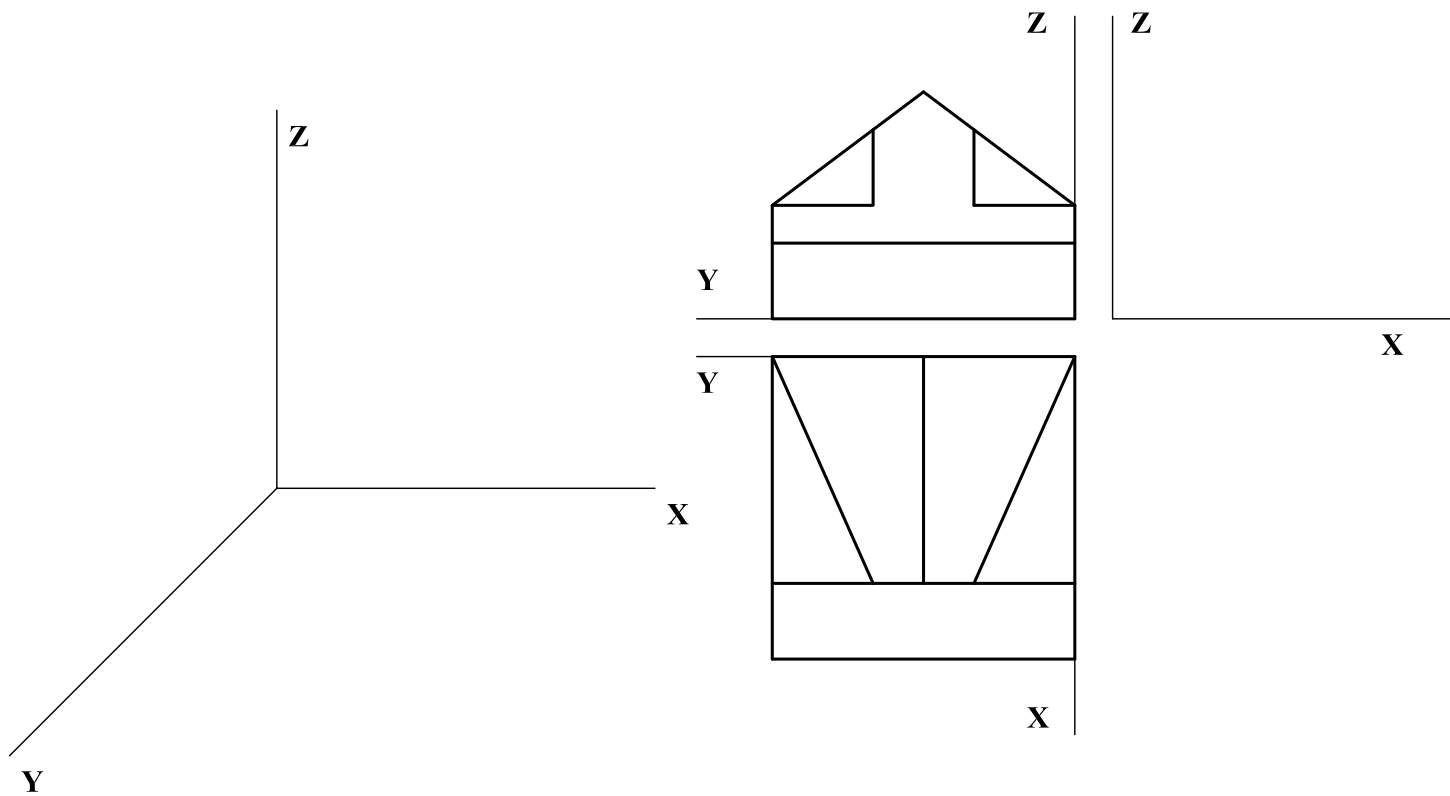

A4.- Acotar la pieza representada en la figura para su correcta definición dimensional. El espesor de la pieza es de 10 mm.

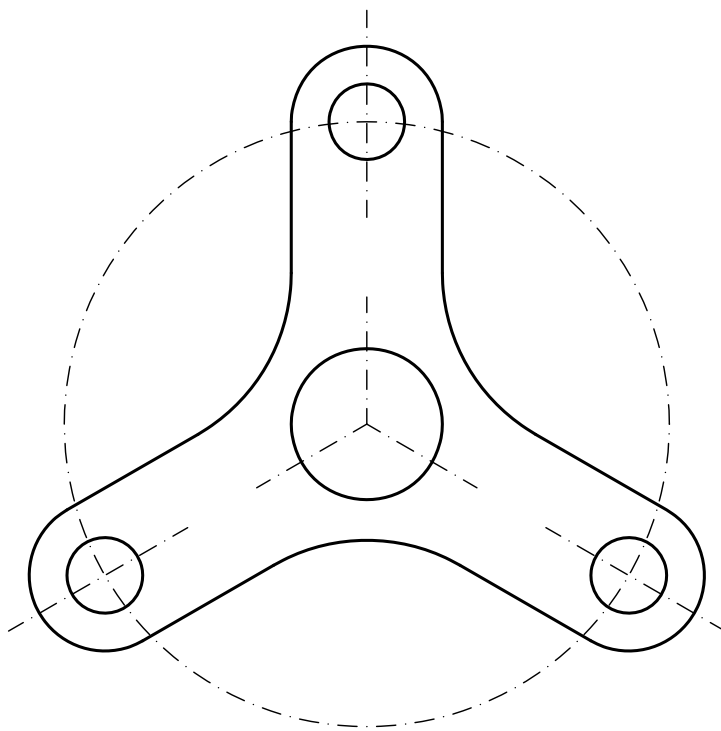

OPCIÓN B

B1.- Determinar la circunferencia de radio más pequeño posible que es tangente a las circunferencias de centros O_1 y O_2 y es tangente a la primera en el punto T .

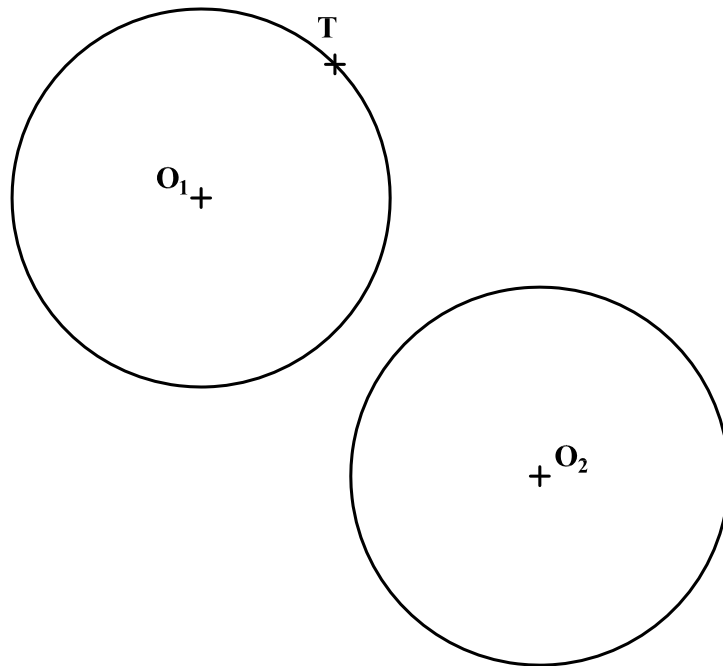

B2.- Determinar las proyecciones del circuncentro del triángulo ABC . Justificar razonadamente la construcción empleada.

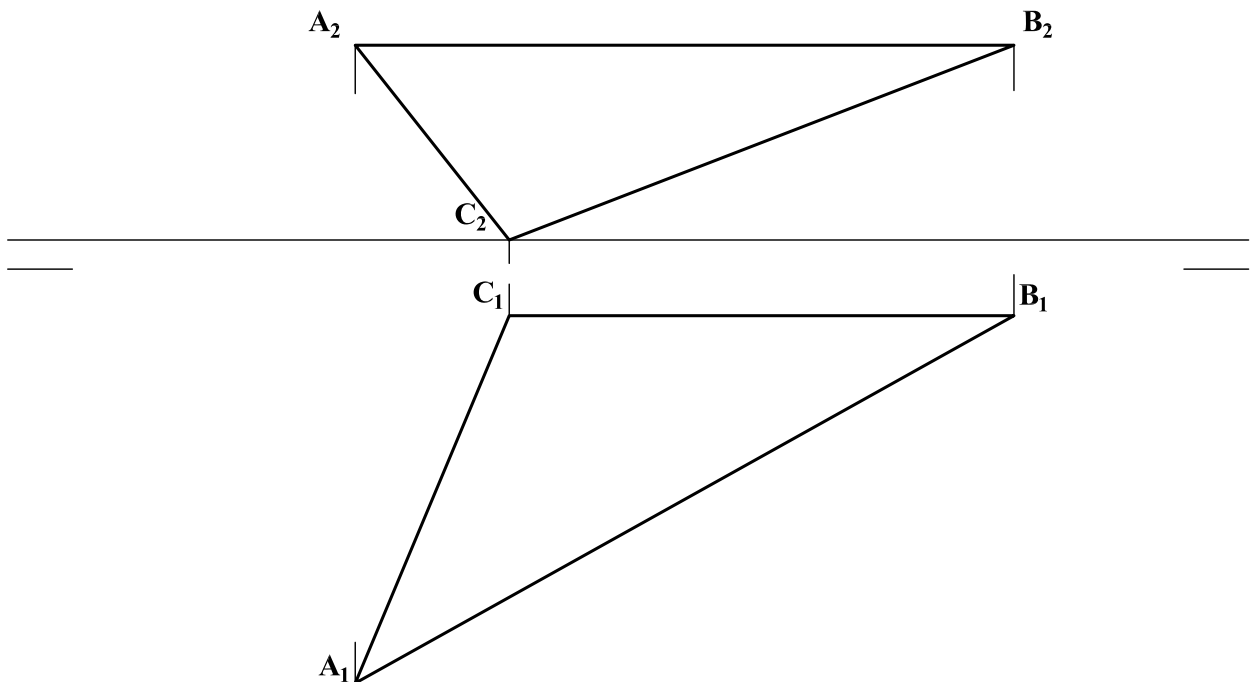

B3.- Hallar la sección que el plano α produce en la pirámide recta, cuya base se apoya en el plano OXY.

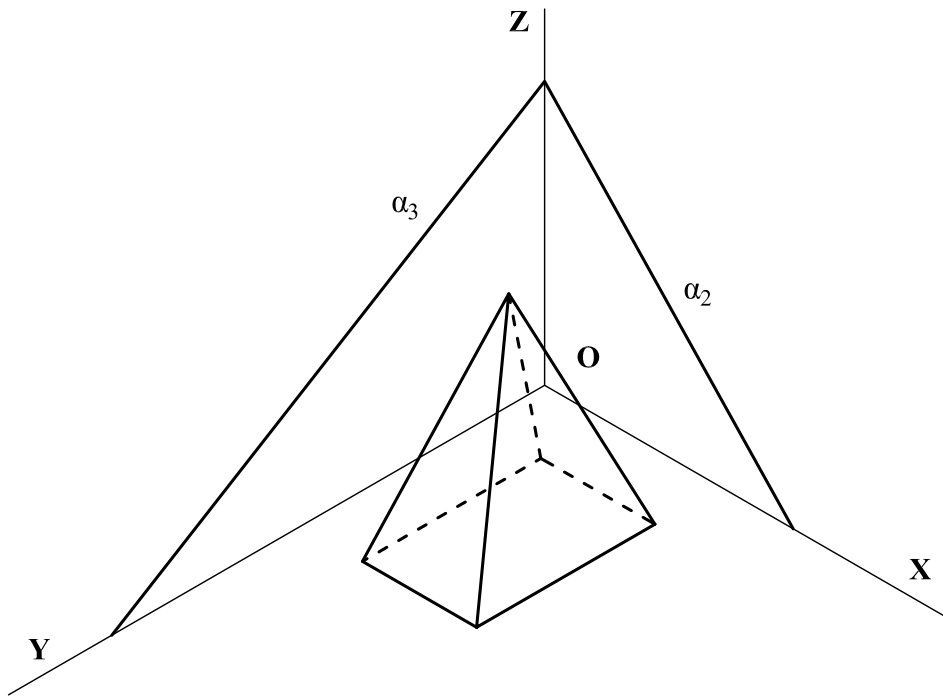

B4.- Dibujar el alzado en su posición normalizada, con los cortes que se consideren apropiados. Acotar según normativa.

